

1階床面積算定図(基準法)

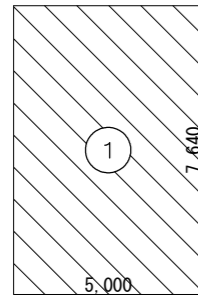

2階床面積算定図(基準法)

床面積表(基準法)				単位 m ²	
階		面積		計	
2	①	5.000 × 7.640	38.200000	38.20	
1	①	5.000 × 7.640	38.200000	114.20	
	②	5.000 × 4.000	20.000000		
	③	7.000 × 8.000	56.000000		

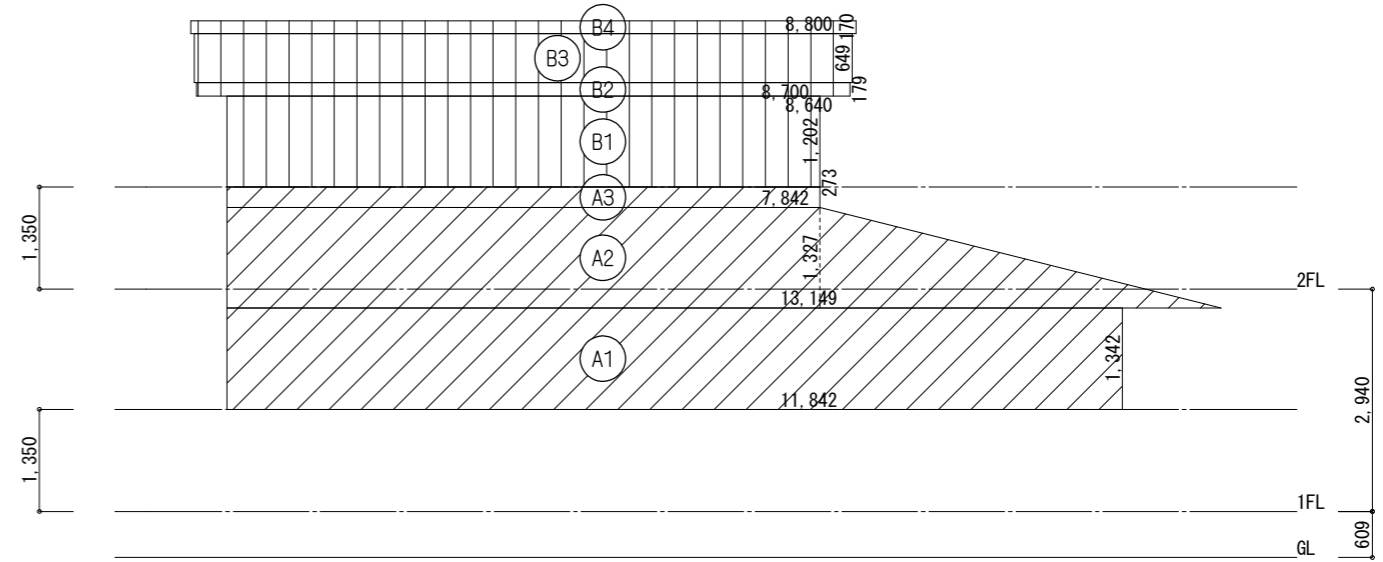

X方向(南面)見付面積算定図

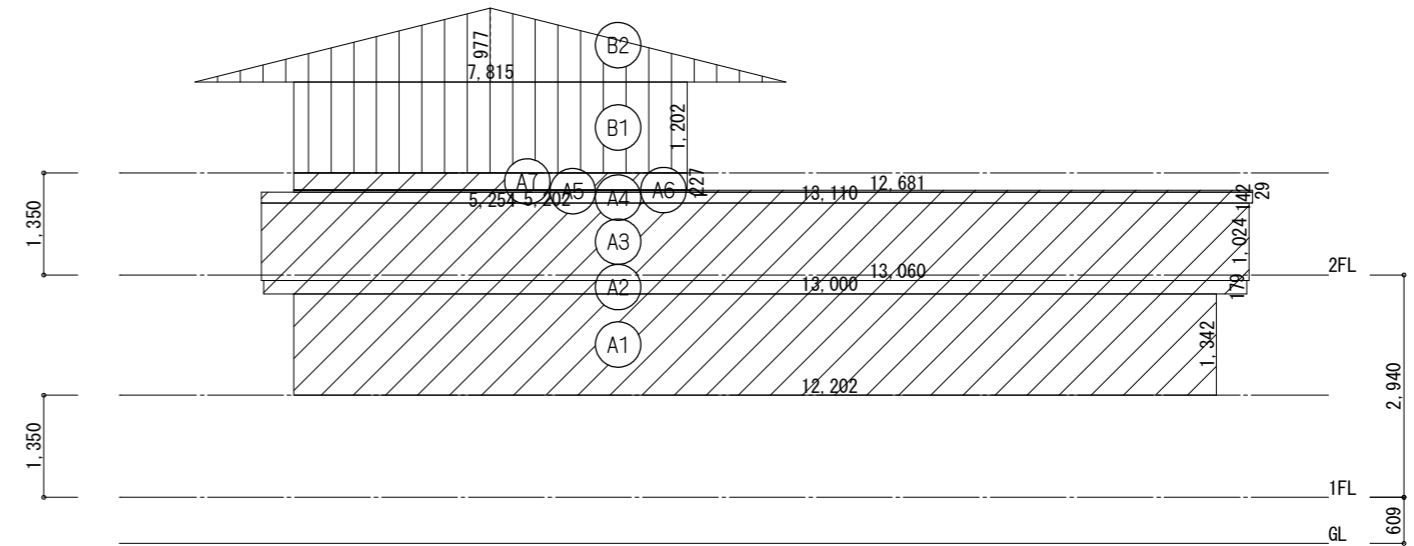

Y方向(西面)見付面積算定図

見付面積表				単位 m ²	
方向	階	面積		計	累計
X	2	① B1	7.842 × 1.202	9.426084	18.12
		② B2	8.640 × 0.179	1.546560	
		③ B3	8.700 × 0.649	5.646300	
		④ B4	8.800 × 0.170	1.496000	
	1	① A1	11.842 × 1.342	15.891964	31.97
		② A2	(13.149 + 7.842) × 1.327 ÷ 2.0	13.927529	
		③ A3	7.842 × 0.273	2.140866	
Y	2	① B1	5.202 × 1.202	6.252804	10.08
		② B2	7.815 × 0.977 ÷ 2.0	3.817628	
	1	① A1	12.202 × 1.342	16.375084	35.50
		② A2	13.000 × 0.179	2.327000	
		③ A3	13.060 × 1.024	13.373440	
		④ A4	13.110 × 0.142	1.861620	
		⑤ A5	12.681 × 0.029	0.367749	
	⑥ A6	5.254 × 0.001	0.005254		
	⑦ A7	5.202 × 0.227	1.180854		

1面 木造壁量計算表2025 S:1/100

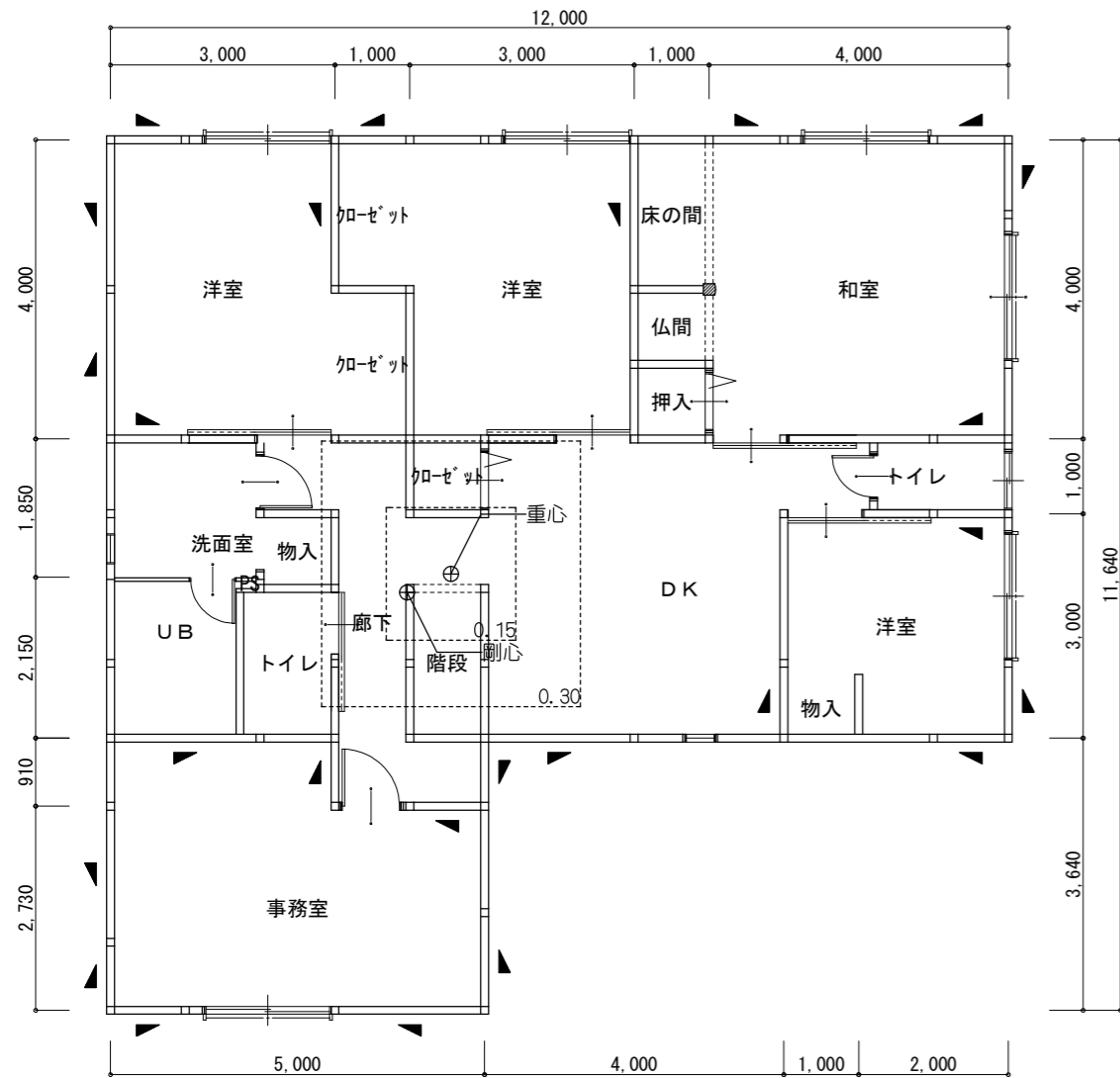

1階平面図

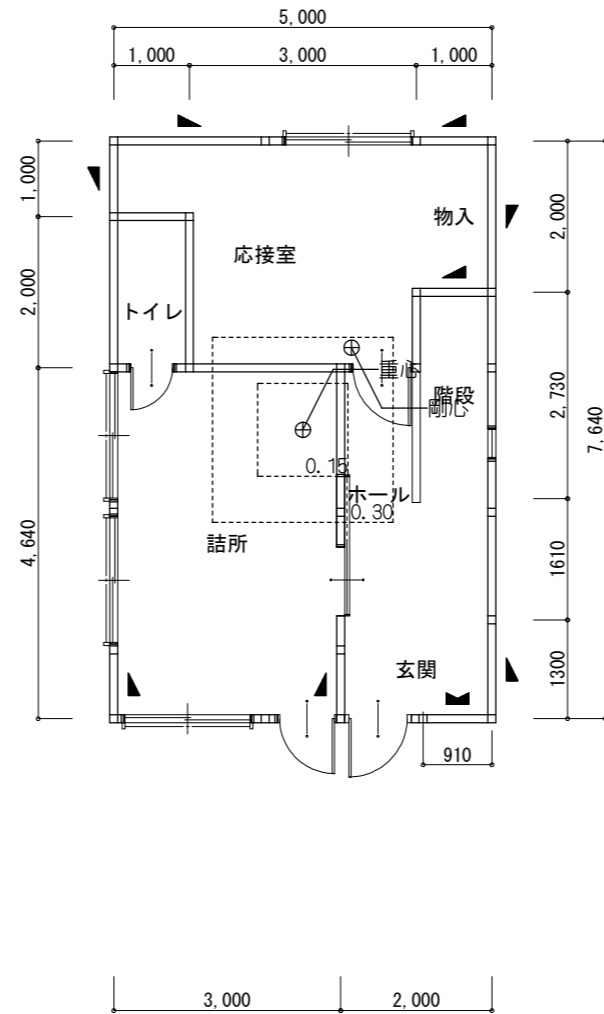

2階平面図

階	方向	記号	倍率 x	長さ	個所	壁量	合計
2	X	W4	4.00	0.910	1	3.640	11.640
		W3	2.00	1.000	2	4.000	
		W3	2.00	2.000	1	4.000	
	Y	W3	2.00	1.306	1	2.612	12.252
		W3	2.00	0.910	2	3.640	
		W3	2.00	2.000	1	4.000	
1	X	W3	2.00	2.000	3	12.000	32.000
		W3	2.00	1.000	10	20.000	
	Y	W3	2.00	1.820	1	3.640	33.712
		W3	2.00	2.000	4	16.000	
		W3	2.00	0.910	3	5.460	
		W3	2.00	1.000	3	6.000	
W3	2.00	1.306	1	2.612			

記号	壁の構造(1) 壁の構造(2)	筋かいの構造	倍率
W3		木材45×90片方向	2.00
W4		木材45×90たすき掛	4.00

階	方向	存在壁量	判定	必要壁量		壁余裕度
				床面積(地震力)	見付面積(風圧力)	
2	X	11.640	> OK	11.078	9.060	1.05
	Y	12.252	> OK	11.078	5.040	1.10
1	X	32.000	> OK	31.976	25.045	1.00
	Y	33.712	> OK	31.976	22.790	1.05

階	方向	壁量	準耐力壁等壁量	存在壁量
2	X	11.640	0.000	11.640
	Y	12.252	0.000	12.252
1	X	32.000	0.000	32.000
	Y	33.712	0.000	33.712

床面積(地震力)に対する必要壁量				
階	方向	床面積	単位面積当たりの必要壁量	必要壁量
2	X	38.20	0.290	11.078
	Y			
1	X	114.20	0.280	31.976
	Y			

階	方向	見付面積	乗ずる数値	必要壁量
2	X	18.12	0.500	9.060
	Y	10.08		5.040
1	X	50.09		25.045
	Y	45.58		22.790

床面積(地震力)に係る条件	
<input checked="" type="checkbox"/>	表計算ツール(多機能版)の算定式に準ずる
<input type="checkbox"/>	任意
標準せん断力係数 C_0 0.2	
<input type="checkbox"/>	準耐火構造の耐火性能確保(1.25倍)
<input type="checkbox"/>	割り増し倍率考慮
見付面積(風圧力)に係る条件	
<input type="checkbox"/>	特定行政庁が認める強風区域
<input checked="" type="checkbox"/>	上記以外の区域

2面 木造壁量計算表2025 S:1/100

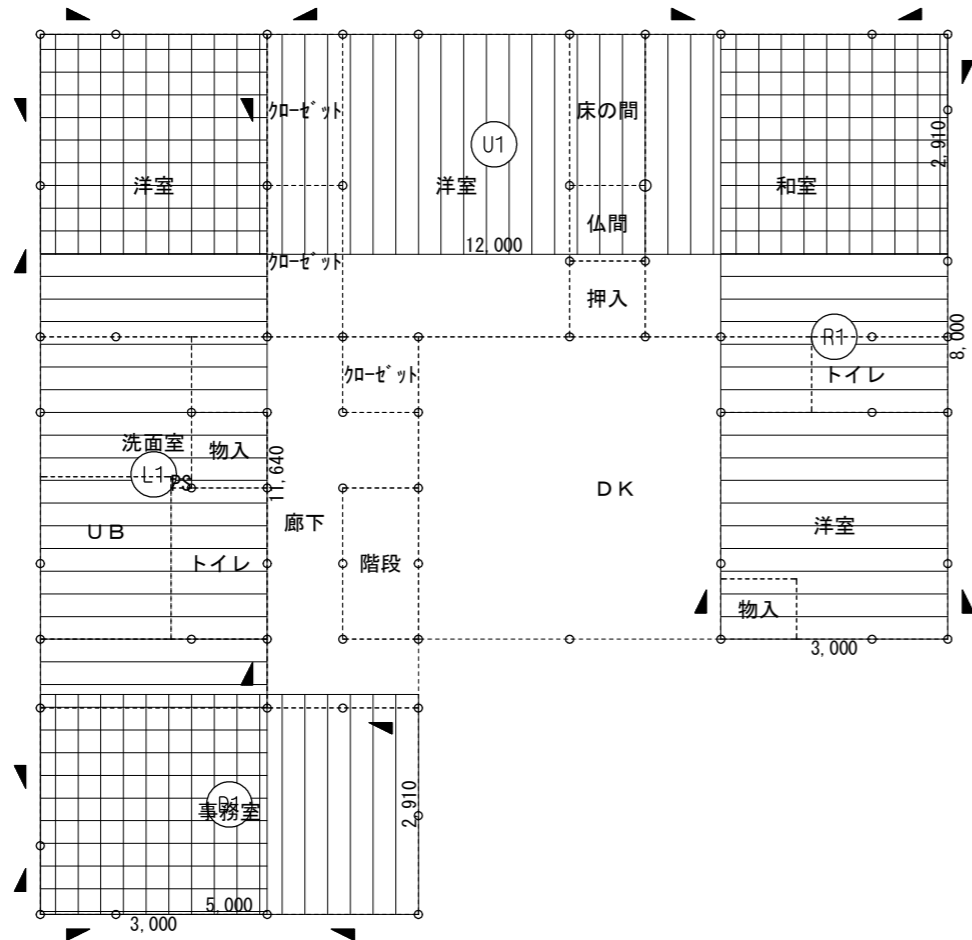

1階壁釣り合い算定図(基準法)

側端部分床面積表(基準法) 単位 m²

階	方向	面積	計
2	X	上 (U1) 5.000 × 1.910	9.550000
		下 (D1) 5.000 × 1.910	9.550000
	Y	左 (L1) 1.250 × 7.640	9.550000
		右 (R1) 1.250 × 7.640	9.550000
1	X	上 (U1) 12.000 × 2.910	34.920000
		下 (D1) 5.000 × 2.910	14.550000
	Y	左 (L1) 3.000 × 11.640	34.920000
		右 (R1) 3.000 × 8.000	24.000000

側端部分必要壁量算定表 単位 m

階	方向	床面積 m ²	物置等 m ²	合計床面積 m ²	単位面積当たりの必要壁量	必要壁量
2	X	上	0.00	9.55	0.290	2.770
		下	0.00	9.55	0.290	2.770
	Y	左	0.00	9.55	0.290	2.770
		右	0.00	9.55	0.290	2.770
1	X	上	0.00	34.92	0.200	6.984
		下	0.00	14.55	0.280	4.074
	Y	左	0.00	34.92	0.280	9.778
		右	0.00	24.00	0.200	4.800

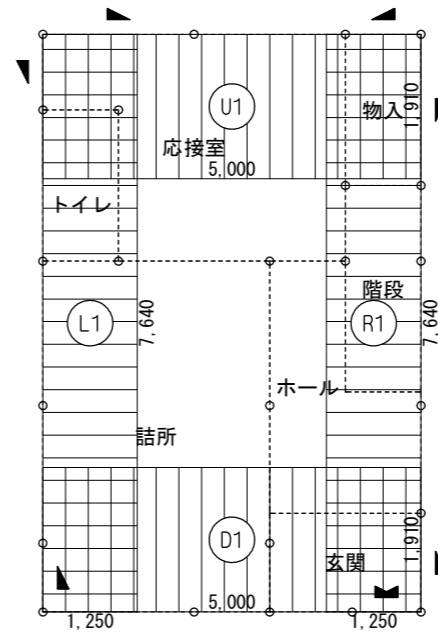

2階壁釣り合い算定図(基準法)

側端部分存在壁量算定表(基準法) 単位 m

階	方向	記号	倍率 x	長さ x	個所 =	壁量	合計
2	X	上 W3	2.00	1.000	1	2.000	6.000
		上 W3	2.00	2.000	1	4.000	
		下 W4	4.00	0.910	1	3.640	
	Y	左 W3	2.00	0.910	1	1.820	3.820
		右 W3	2.00	1.000	1	2.000	
		右 W3	2.00	1.306	1	2.612	
1	X	上 W3	2.00	1.000	4	8.000	8.000
		下 W3	2.00	2.000	1	4.000	
		下 W3	2.00	1.000	2	4.000	
		下 W3	2.00	2.000	3	12.000	
	Y	左 W3	2.00	1.820	1	3.640	19.280
		左 W3	2.00	2.000	3	12.000	
		右 W3	2.00	0.910	2	3.640	
		右 W3	2.00	1.000	3	6.000	

壁釣り合い判定表(基準法) 単位 m

階	方向	必要壁量	存在壁量	壁量充足率	壁率比	判定
2	上	2.770	6.000	2.166	0.606	OK
	下	2.770	3.640	1.314		
	左	2.770	3.820	1.379		
1	上	6.984	8.000	1.145	0.583	OK
	下	4.074	8.000	1.963		
	左	9.778	19.280	1.971		
	右	4.800	6.000	1.250		

全ての壁量充足率が1を超えているためOK

3面 木造壁量計算表2025 S:1/100

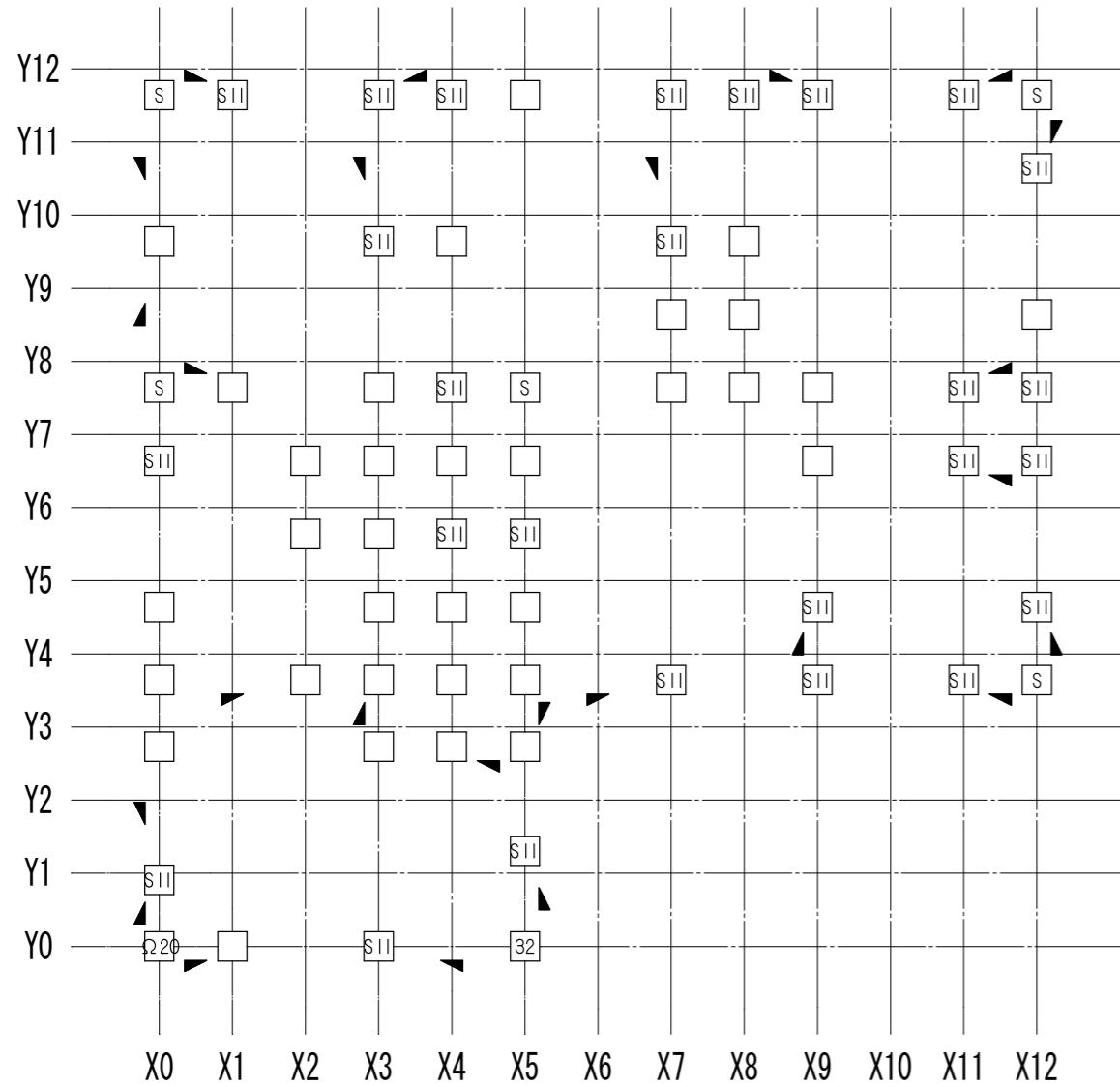

1階柱壁伏図

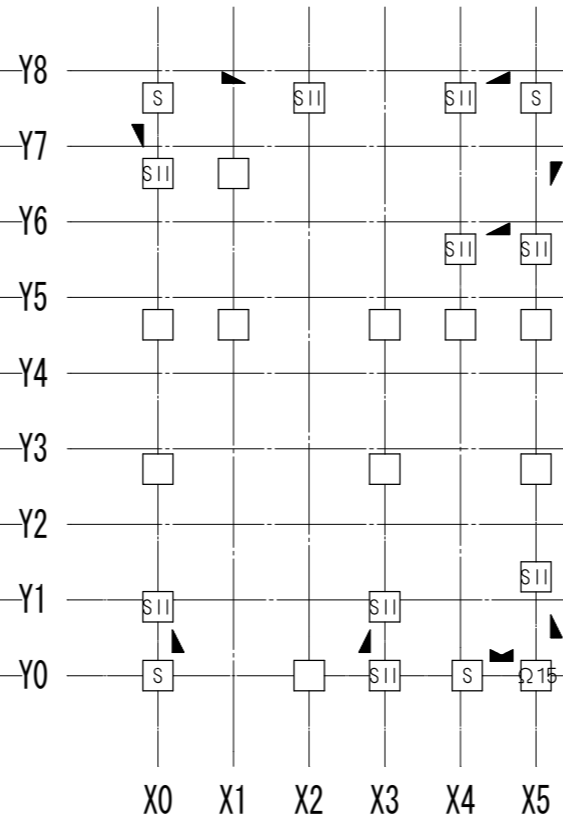

2階柱壁伏図

4面 木造壁量計算表2025 S:1/100

接合部凡例 *接合部凡例はユーザ設定されたものです。

記号	仕様	N	倍率
(し)	かすがい打ち	0.00	
(ろ)	SII スモールコーナーII		0.66
(ろ)	SII スモールコーナーII	0.65	0.66
(は)	C コンパクトコーナー	1.00	1.20
(は)	C コンパクトコーナー		0.20
(に)	S シナーコーナー	1.40	2.10
(に)	S シナーコーナー		2.10
(ほ)	S シナーコーナー	1.60	2.10
(ほ)	S シナーコーナー		2.10
(へ)	S シナーコーナー	1.80	2.10
(と)	Ω15 オメガコーナー15KN	2.80	3.10
(ち)	Ω20 オメガコーナー20KN	3.70	4.60
(り)	B25 ビス止めホールダウンU25KN又はEX Mタイプ	4.70	5.40
(ぬ)	32 ビス止めホールダウンHi43	5.60	5.60
(る)	J1 腰掛け蟻若しくは大入れ蟻掛け+羽子板*ルト、短冊金物	1.90	梁継手・仕口用
(を)	J2 腰掛け蟻若しくは大入れ蟻掛け+羽子板*ルト、短冊金物×2	3.00	梁継手・仕口用

筋かいの種類に応じた筋かいの端部の接合部の仕様		
筋かいの種類	接合部の仕様 (構造方法)	
イ 鉄筋φ9	柱又は横架材を貫通し、三角座金を介してナット締め、又は鋼板添え板を用い鋼板を柱及び横架材にCN90、8本平打ち	
ロ 筋かい:15×90	柱・横架材を欠き込み、柱・横架材双方に対してN65、5本平打ち	
ハ 筋かい:30×90	鋼板添え板t=1.6mmを筋かいに対してボルトφ12及びCN65、3本平打ち、柱に対してCN65、3本平打ち、横架材に対してCN65、4本平打ち。筋かいプレートBP同等品	
ニ 筋かい:45×90	鋼板添え板t=2.3mmを筋かいに対してボルトφ12及びスクリーナ釘φ4.5L50、7本平打ち、柱及び横架材に対してスクリーナ釘φ4.5L50、5本平打ち。筋かいプレートBP-2同等品	
ホ 筋かい:90×90	柱又は横架材にボルトφ12mmを用いて一面剪断接合	

胴差と通し柱の接合部の仕様		
胴差と通し柱の条件	仕口	
T1 通し柱の片側に胴差が来る場合	胴差を柱にかたぎ大入れ短ほぞ差しの上、羽子板ボルト、かね折り金物又は同等以上の仕口	
T2 通し柱の両側に胴差が来る場合	胴差を柱にかたぎ大入れ短ほぞ差しの上、短冊金物又は、同等以上の仕口で胴差相互を緊結	
T3 通し柱と胴差の接合部の近くに90×90以上の筋かいが来る場合(通し柱が建物の出隅にあるか、筋かい壁が外壁と直交して接する場合)	胴差を通し柱に、15KN用引き寄せ金物を水平に用いて緊結	

柱接合部判定表 (H1 = 2.700, H2 = 2.700) ※横架材の上端の相互間の垂直距離は3.2m以下																			
階	通し柱	柱位置		出隅柱		横架材上端間の垂直距離		計算式				N	柱頭		柱脚		胴差と通し柱		
		X	Y	階数1又は階数2の2階	階数2の1階	H1/2.7	H2/2.7	X方向		Y方向			仕様	判定	仕様	判定	仕様	判定	
1	0	0	○	○	1.00	1.00	$(2.00+0.50) \times 0.80 \times 1.00 + 0.00 \times 0.80 \times 1.00 - 1.0$		1.00	$(2.00+0.50) \times 0.80 \times 1.00 + (2.00+0.50) \times 0.80 \times 1.00 - 1.0$		3.00	3.00	Ω20(ち)	OK	Ω20(ち)	OK		
	1	0	—	×	1.00	—	$(2.00-0.50) \times 0.50 \times 1.00 - 1.6$		-0.85	$0.00 \times 0.50 \times 1.00 - 1.6$		-1.60	-0.85	□(い)	OK	□(い)	OK		
	3	0	×	×	1.00	1.00	$(2.00-0.50) \times 0.50 \times 1.00 + 0.00 \times 0.50 \times 1.00 + 0.91 - 1.6$		0.06	$0.00 \times 0.50 \times 1.00 + (2.00+0.50) \times 0.50 \times 1.00 + 0.50 - 1.6$		0.15	0.15	SⅡ(ろ)	OK	SⅡ(ろ)	OK		
					—	1.00	[X4Y0] $4.00 \times 0.5 \times 1.00 \times 0.91/2$		0.91	[X3Y0.9] $(2.00-0.50) \times 0.5 \times 1.00 \times 1.82/2.73$		0.50							
	5	0	○	○	1.00	1.00	$(2.00+0.50) \times 0.80 \times 1.00 + 4.00 \times 0.80 \times 1.00 + 1.09 - 1.0$		5.29	$(2.00+0.50) \times 0.80 \times 1.00 + (2.00+0.50) \times 0.80 \times 1.00 - 1.0$		3.00	5.29	32(ぬ)	OK	32(ぬ)	OK		
					—	1.00	[X4Y0] $4.00 \times 0.5 \times 1.00 \times 1.09/2$		1.09										
	0	0.9	×	×	1.00	1.00	$0.00 \times 0.50 \times 1.00 + 0.00 \times 0.50 \times 1.00 - 1.6$		-1.60	$0.00 \times 0.50 \times 1.00 + (2.00-0.50) \times 0.50 \times 1.00 - 1.6$		-0.85	-0.85	SⅡ(ろ)	OK	SⅡ(ろ)	OK		
	5	1.3	×	×	1.00	1.00	$0.00 \times 0.50 \times 1.00 + 0.00 \times 0.50 \times 1.00 - 1.6$		-1.60	$(2.00-0.50) \times 0.50 \times 1.00 + (2.00-0.50) \times 0.50 \times 1.00 - 1.6$		-0.10	-0.10	SⅡ(ろ)	OK	SⅡ(ろ)	OK		
	0	2.7	×	×	1.00	1.00	$0.00 \times 0.50 \times 1.00 + 0.00 \times 0.50 \times 1.00 - 1.6$		-1.60	$(2.00+0.50) \times 0.50 \times 1.00 + 0.00 \times 0.50 \times 1.00 - 1.6$		-0.35	-0.35	□(い)	OK	□(い)	OK		
	3	2.7	×	×	1.00	1.00	$0.00 \times 0.50 \times 1.00 + 0.00 \times 0.50 \times 1.00 - 1.6$		-1.60	$(2.00+0.50) \times 0.50 \times 1.00 + 0.00 \times 0.50 \times 1.00 + 0.25 - 1.6$		-0.10	-0.10	□(い)	OK	□(い)	OK		
					—	1.00				[X3Y0.9] $(2.00-0.50) \times 0.5 \times 1.00 \times 0.91/2.73$		0.25							
	4	2.7	—	×	1.00	—	$(2.00-0.50) \times 0.50 \times 1.00 - 1.6$		-0.85	$0.00 \times 0.50 \times 1.00 - 1.6$		-1.60	-0.85	□(い)	OK	□(い)	OK		
	5	2.7	×	×	1.00	1.00	$(2.00+0.50) \times 0.50 \times 1.00 + 0.00 \times 0.50 \times 1.00 - 1.6$		-0.35	$(2.00-0.50) \times 0.50 \times 1.00 + 0.00 \times 0.50 \times 1.00 - 1.6$		-0.85	-0.35	□(い)	OK	□(い)	OK		
	0	3.6	—	×	1.00	—	$(2.00+0.50) \times 0.50 \times 1.00 - 1.6$		-0.35	$0.00 \times 0.50 \times 1.00 - 1.6$		-1.60	-0.35	□(い)	OK	□(い)	OK		
	2	3.6	—	×	1.00	—	$(2.00-0.50) \times 0.50 \times 1.00 - 1.6$		-0.85	$0.00 \times 0.50 \times 1.00 - 1.6$		-1.60	-0.85	□(い)	OK	□(い)	OK		
	3	3.6	—	×	1.00	—	$0.00 \times 0.50 \times 1.00 - 1.6$		-1.60	$(2.00-0.50) \times 0.50 \times 1.00 - 1.6$		-0.85	-0.85	□(い)	OK	□(い)	OK		
	4	3.6	—	×	1.00	—	$0.00 \times 0.50 \times 1.00 - 1.6$		-1.60	$0.00 \times 0.50 \times 1.00 - 1.6$		-1.60	-1.60	□(い)	OK	□(い)	OK		
	5	3.6	—	×	1.00	—	$(2.00+0.50) \times 0.50 \times 1.00 - 1.6$		-0.35	$(2.00+0.50) \times 0.50 \times 1.00 - 1.6$		-0.35	-0.35	□(い)	OK	□(い)	OK		
	7	3.6	×	—	1.00	—	$(2.00-0.50) \times 0.50 \times 1.00 - 0.6$		0.15	$0.00 \times 0.50 \times 1.00 - 0.6$		-0.60	0.15	SⅡ(ろ)	OK	SⅡ(ろ)	OK		
	9	3.6	×	—	1.00	—	$0.00 \times 0.50 \times 1.00 - 0.6$		-0.60	$(2.00+0.50) \times 0.50 \times 1.00 - 0.6$		0.65	0.65	SⅡ(ろ)	OK	SⅡ(ろ)	OK		
	11	3.6	×	—	1.00	—	$(2.00-0.50) \times 0.50 \times 1.00 - 0.6$		0.15	$0.00 \times 0.50 \times 1.00 - 0.6$		-0.60	0.15	SⅡ(ろ)	OK	SⅡ(ろ)	OK		
	12	3.6	○	—	1.00	—	$(2.00+0.50) \times 0.80 \times 1.00 - 0.4$		1.60	$(2.00+0.50) \times 0.80 \times 1.00 - 0.4$		1.60	1.60	S(ほ)	OK	S(ほ)	OK		
	0	4.6	×	×	1.00	1.00	$0.00 \times 0.50 \times 1.00 + 0.00 \times 0.50 \times 1.00 - 1.6$		-1.60	$0.00 \times 0.50 \times 1.00 + 0.00 \times 0.50 \times 1.00 - 1.6$		-1.60	-1.60	□(い)	OK	□(い)	OK		
	3	4.6	×	×	1.00	1.00	$0.00 \times 0.50 \times 1.00 + 0.00 \times 0.50 \times 1.00 - 1.6$		-1.60	$0.00 \times 0.50 \times 1.00 + 0.00 \times 0.50 \times 1.00 - 1.6$		-1.60	-1.60	□(い)	OK	□(い)	OK		
	4	4.6	×	×	1.00	1.00	$0.00 \times 0.50 \times 1.00 + 0.00 \times 0.50 \times 1.00 - 1.6$		-1.60	$0.00 \times 0.50 \times 1.00 + 0.00 \times 0.50 \times 1.00 - 1.6$		-1.60	-1.60	□(い)	OK	□(い)	OK		
	5	4.6	×	×	1.00	1.00	$0.00 \times 0.50 \times 1.00 + 0.00 \times 0.50 \times 1.00 - 1.6$		-1.60	$0.00 \times 0.50 \times 1.00 + 0.00 \times 0.50 \times 1.00 - 1.6$		-1.60	-1.60	□(い)	OK	□(い)	OK		
	9	4.6	×	—	1.00	—	$0.00 \times 0.50 \times 1.00 - 0.6$		-0.60	$(2.00-0.50) \times 0.50 \times 1.00 - 0.6$		0.15	0.15	SⅡ(ろ)	OK	SⅡ(ろ)	OK		
	12	4.6	×	—	1.00	—	$0.00 \times 0.50 \times 1.00 - 0.6$		-0.60	$(2.00-0.50) \times 0.50 \times 1.00 - 0.6$		0.15	0.15	SⅡ(ろ)	OK	SⅡ(ろ)	OK		
	2	5.6	—	×	1.00	—	$0.00 \times 0.50 \times 1.00 - 1.6$		-1.60	$0.00 \times 0.50 \times 1.00 - 1.6$		-1.60	-1.60	□(い)	OK	□(い)	OK		
	3	5.6	—	×	1.00	—	$0.00 \times 0.50 \times 1.00 - 1.6$		-1.60	$0.00 \times 0.50 \times 1.00 - 1.6$		-1.60	-1.60	□(い)	OK	□(い)	OK		
4	5.6	×	×	1.00	1.00	$0.00 \times 0.50 \times 1.00 + (2.00-0.50) \times 0.50 \times 1.00 - 1.6$		-0.85	$0.00 \times 0.50 \times 1.00 + 0.00 \times 0.50 \times 1.00 - 1.6$		-1.60	-0.85	SⅡ(ろ)	OK	SⅡ(ろ)	OK			
5	5.6	×	×	1.00	1.00	$0.00 \times 0.50 \times 1.00 + (2.00+0.50) \times 0.50 \times 1.00 - 1.6$		-0.35	$0.00 \times 0.50 \times 1.00 + (2.00-0.50) \times 0.50 \times 1.00 - 1.6$		-0.85	-0.35	SⅡ(ろ)	OK	SⅡ(ろ)	OK			
0	6.6	×	×	1.00	1.00	$0.00 \times 0.50 \times 1.00 + 0.00 \times 0.50 \times 1.00 - 1.6$		-1.60	$0.00 \times 0.50 \times 1.00 + (2.00-0.50) \times 0.50 \times 1.00 - 1.6$		-0.85	-0.85	SⅡ(ろ)	OK	SⅡ(ろ)	OK			
2	6.6	—	×	1.00	—	$0.00 \times 0.50 \times 1.00 - 1.6$		-1.60	$0.00 \times 0.50 \times 1.00 - 1.6$		-1.60	-1.60	□(い)	OK	□(い)	OK			
3	6.6	—	×	1.00	—	$0.00 \times 0.50 \times 1.00 - 1.6$		-1.60	$0.00 \times 0.50 \times 1.00 - 1.6$		-1.60	-1.60	□(い)	OK	□(い)	OK			
4	6.6	—	×	1.00	—	$0.00 \times 0.50 \times 1.00 - 1.6$		-1.60	$0.00 \times 0.50 \times 1.00 - 1.6$		-1.60	-1.60	□(い)	OK	□(い)	OK			
5	6.6	—	×	1.00	—	$0.00 \times 0.50 \times 1.00 - 1.6$		-1.60	$0.00 \times 0.50 \times 1.00 - 1.6$		-1.60	-1.60	□(い)	OK	□(い)	OK			
9	6.6	×	—	1.00	—	$0.00 \times 0.50 \times 1.00 - 0.6$		-0.60	$0.00 \times 0.50 \times 1.00 - 0.6$		-0.60	-0.60	□(い)	OK	□(い)	OK			
11	6.6	×	—	1.00	—	$(2.00-0.50) \times 0.50 \times 1.00 - 0.6$		0.15	$0.00 \times 0.50 \times 1.00 - 0.6$		-0.60	0.15	SⅡ(ろ)	OK	SⅡ(ろ)	OK			
12	6.6	×	—	1.00	—	$(2.00+0.50) \times 0.50 \times 1.00 - 0.6$		0.65	$0.00 \times 0.50 \times 1.00 - 0.6$		-0.60	0.65	SⅡ(ろ)	OK	SⅡ(ろ)	OK			
0	7.6	○	×	1.00	1.00	$(2.00+0.50) \times 0.50 \times 1.00 + (2.00+0.50) \times 0.80 \times 1.00 - 1.6$		1.65	$(2.00+0.50) \times 0.50 \times 1.00 + (2.00+0.50) \times 0.80 \times 1.00 - 1.6$		1.65	1.65	S(へ)	OK	S(へ)	OK			
1	7.6	—	×	1.00	1.00	$(2.00-0.50) \times 0.50 \times 1.00 + 0.38 - 1.6$		-0.47	$0.00 \times 0.50 \times 1.00 - 1.6$		-1.60	-0.47	□(い)	OK	□(い)	OK			
				—	1.00	[X2Y7.6] $(2.00-0.50) \times 0.5 \times 1.00 \times 1/2$		0.38											
3	7.6	—	×	1.00	1.00	$0.00 \times 0.50 \times 1.00 + 0.38 - 1.6$		-1.22	$0.00 \times 0.50 \times 1.00 - 1.6$		-1.60	-1.22	□(い)	OK	□(い)	OK			
				—	1.00	[X2Y7.6] $(2.00-0.50) \times 0.5 \times 1.00 \times 1/2$		0.38											
4	7.6	×	×	1.00	1.00	$0.00 \times 0.50 \times 1.00 + (2.00-0.50) \times 0.50 \times 1.00 - 1.6$		-0.85	$0.00 \times 0.50 \times 1.00 + 0.00 \times 0.50 \times 1.00 - 1.6$		-1.60	-0.85	SⅡ(ろ)	OK	SⅡ(ろ)	OK			
5	7.6	○	×	1.00	1.00	$0.00 \times 0.50 \times 1.00 + (2.00+0.50) \times 0.80 \times 1.00 - 1.6$		0.40	$0.00 \times 0.50 \times 1.00 + (2.00+0.50) \times 0.80 \times 1.00 - 1.6$		0.40	0.40	S(ほ)	OK	S(ほ)	OK			
7	7.6	×	—	1.00	—	$0.00 \times 0.50 \times 1.00 - 0.6$		-0.60	$0.00 \times 0.50 \times 1.00 - 0.6$		-0.60	-0.60	□(い)	OK	□(い)	OK			
8	7.6	×	—	1.00	—	$0.00 \times 0.50 \times 1.00 - 0.6$		-0.60	$0.00 \times 0.50 \times 1.00 - 0.6$		-0.60	-0.60	□(い)	OK	□(い)	OK			
9	7.6	×	—	1.00	—	$0.00 \times 0.50 \times 1.00 - 0.6$		-0.60	$0.00 \times 0.50 \times 1.00 - 0.6$		-0.60	-0.60	□(い)	OK	□(い)	OK			

5面 木造壁量計算表2025 S:1/100

PROJECT TITLE	永野様邸	ア・ポイント企画設計	二級建築士事務所 第(24)-20668号	DRAWING TITLE	5面 木造壁量計算表2025	SHEET No	13
MEMO		長崎県長崎市網場町493	二級建築士 佐野木 茂伸 長崎県知事 第6274号			SCALE	1/100
		095-813-8255	095-807-3962				

柱接合部判定表 (H1 = 2.700, H2 = 2.700) ※横架材の上端の相互間の垂直距離は3.2m以下																		
階	通し柱	柱位置		出隅柱		横架材上端間の垂直距離		計算式				N	柱頭		柱脚		胴差と通し柱	
		X	Y	階数1又は階数2の2階	階数2の1階	H1/2.7	H2/2.7	X方向		Y方向			仕様	判定	仕様	判定	仕様	判定
2		0	0	○	—	—	1.00	0.00×0.80×1.00-0.4	-0.40	(2.00+0.50)×0.80×1.00-0.4	1.60	1.60	S(ほ)	OK	S(ほ)	OK		
		2	0	×	—	—	1.00	0.00×0.50×1.00-0.6	-0.60	0.00×0.50×1.00-0.6	-0.60	-0.60	□(い)	OK	□(い)	OK		
		3	0	×	—	—	1.00	0.00×0.50×1.00-0.6	-0.60	(2.00+0.50)×0.50×1.00-0.6	0.65	0.65	SⅡ(ろ)	OK	SⅡ(ろ)	OK		
		4	0	×	—	—	1.00	4.00×0.50×1.00-0.6	1.40	0.00×0.50×1.00-0.6	-0.60	1.40	S(に)	OK	S(に)	OK		
		5	0	○	—	—	1.00	4.00×0.80×1.00-0.4	2.80	(2.00+0.50)×0.80×1.00-0.4	1.60	2.80	Ω15(と)	OK	Ω15(と)	OK		
		0	0.9	×	—	—	1.00	0.00×0.50×1.00-0.6	-0.60	(2.00-0.50)×0.50×1.00-0.6	0.15	0.15	SⅡ(ろ)	OK	SⅡ(ろ)	OK		
		3	0.9	×	—	—	1.00	0.00×0.50×1.00-0.6	-0.60	(2.00-0.50)×0.50×1.00-0.6	0.15	0.15	SⅡ(ろ)	OK	SⅡ(ろ)	OK		
		5	1.3	×	—	—	1.00	0.00×0.50×1.00-0.6	-0.60	(2.00-0.50)×0.50×1.00-0.6	0.15	0.15	SⅡ(ろ)	OK	SⅡ(ろ)	OK		
		0	2.7	×	—	—	1.00	0.00×0.50×1.00-0.6	-0.60	0.00×0.50×1.00-0.6	-0.60	-0.60	□(い)	OK	□(い)	OK		
		3	2.7	×	—	—	1.00	0.00×0.50×1.00-0.6	-0.60	0.00×0.50×1.00-0.6	-0.60	-0.60	□(い)	OK	□(い)	OK		
		5	2.7	×	—	—	1.00	0.00×0.50×1.00-0.6	-0.60	0.00×0.50×1.00-0.6	-0.60	-0.60	□(い)	OK	□(い)	OK		
		0	4.6	×	—	—	1.00	0.00×0.50×1.00-0.6	-0.60	0.00×0.50×1.00-0.6	-0.60	-0.60	□(い)	OK	□(い)	OK		
		1	4.6	×	—	—	1.00	0.00×0.50×1.00-0.6	-0.60	0.00×0.50×1.00-0.6	-0.60	-0.60	□(い)	OK	□(い)	OK		
		3	4.6	×	—	—	1.00	0.00×0.50×1.00-0.6	-0.60	0.00×0.50×1.00-0.6	-0.60	-0.60	□(い)	OK	□(い)	OK		
		4	4.6	×	—	—	1.00	0.00×0.50×1.00-0.6	-0.60	0.00×0.50×1.00-0.6	-0.60	-0.60	□(い)	OK	□(い)	OK		
		5	4.6	×	—	—	1.00	0.00×0.50×1.00-0.6	-0.60	0.00×0.50×1.00-0.6	-0.60	-0.60	□(い)	OK	□(い)	OK		
		4	5.6	×	—	—	1.00	(2.00-0.50)×0.50×1.00-0.6	0.15	0.00×0.50×1.00-0.6	-0.60	0.15	SⅡ(ろ)	OK	SⅡ(ろ)	OK		
		5	5.6	×	—	—	1.00	(2.00+0.50)×0.50×1.00-0.6	0.65	(2.00-0.50)×0.50×1.00-0.6	0.15	0.65	SⅡ(ろ)	OK	SⅡ(ろ)	OK		
		0	6.6	×	—	—	1.00	0.00×0.50×1.00-0.6	-0.60	(2.00-0.50)×0.50×1.00-0.6	0.15	0.15	SⅡ(ろ)	OK	SⅡ(ろ)	OK		
		1	6.6	×	—	—	1.00	0.00×0.50×1.00-0.6	-0.60	0.00×0.50×1.00-0.6	-0.60	-0.60	□(い)	OK	□(い)	OK		
	0	7.6	○	—	—	1.00	(2.00+0.50)×0.80×1.00-0.4	1.60	(2.00+0.50)×0.80×1.00-0.4	1.60	1.60	S(ほ)	OK	S(ほ)	OK			
	2	7.6	×	—	—	1.00	(2.00-0.50)×0.50×1.00-0.6	0.15	0.00×0.50×1.00-0.6	-0.60	0.15	SⅡ(ろ)	OK	SⅡ(ろ)	OK			
	4	7.6	×	—	—	1.00	(2.00-0.50)×0.50×1.00-0.6	0.15	0.00×0.50×1.00-0.6	-0.60	0.15	SⅡ(ろ)	OK	SⅡ(ろ)	OK			
	5	7.6	○	—	—	1.00	(2.00+0.50)×0.80×1.00-0.4	1.60	(2.00+0.50)×0.80×1.00-0.4	1.60	1.60	S(ほ)	OK	S(ほ)	OK			

階	通し柱	柱位置		出隅柱		横架材上端間の垂直距離		計算式				N	柱頭		柱脚		胴差と通し柱	
		X	Y	階数1又は階数2の2階	階数2の1階	H1/2.7	H2/2.7	X方向		Y方向			仕様	判定	仕様	判定	仕様	判定
1		11	7.6	×	—	1.00	—	(2.00-0.50)×0.50×1.00-0.6	0.15	0.00×0.50×1.00-0.6	-0.60	0.15	SⅡ(ろ)	OK	SⅡ(ろ)	OK		
		12	7.6	×	—	1.00	—	(2.00+0.50)×0.50×1.00-0.6	0.65	0.00×0.50×1.00-0.6	-0.60	0.65	SⅡ(ろ)	OK	SⅡ(ろ)	OK		
		7	8.6	×	—	1.00	—	0.00×0.50×1.00-0.6	-0.60	0.00×0.50×1.00-0.6	-0.60	-0.60	□(い)	OK	□(い)	OK		
		8	8.6	×	—	1.00	—	0.00×0.50×1.00-0.6	-0.60	0.00×0.50×1.00-0.6	-0.60	-0.60	□(い)	OK	□(い)	OK		
		12	8.6	×	—	1.00	—	0.00×0.50×1.00-0.6	-0.60	0.00×0.50×1.00-0.6	-0.60	-0.60	□(い)	OK	□(い)	OK		
		0	9.6	×	—	1.00	—	0.00×0.50×1.00-0.6	-0.60	0.00×0.50×1.00-0.6	-0.60	-0.60	□(い)	OK	□(い)	OK		
		3	9.6	×	—	1.00	—	0.00×0.50×1.00-0.6	-0.60	(2.00-0.50)×0.50×1.00-0.6	0.15	0.15	SⅡ(ろ)	OK	SⅡ(ろ)	OK		
		4	9.6	×	—	1.00	—	0.00×0.50×1.00-0.6	-0.60	0.00×0.50×1.00-0.6	-0.60	-0.60	□(い)	OK	□(い)	OK		
		7	9.6	×	—	1.00	—	0.00×0.50×1.00-0.6	-0.60	(2.00-0.50)×0.50×1.00-0.6	0.15	0.15	SⅡ(ろ)	OK	SⅡ(ろ)	OK		
		8	9.6	×	—	1.00	—	0.00×0.50×1.00-0.6	-0.60	0.00×0.50×1.00-0.6	-0.60	-0.60	□(い)	OK	□(い)	OK		
		12	10.6	×	—	1.00	—	0.00×0.50×1.00-0.6	-0.60	(2.00-0.50)×0.50×1.00-0.6	0.15	0.15	SⅡ(ろ)	OK	SⅡ(ろ)	OK		
		0	11.6	○	—	1.00	—	(2.00+0.50)×0.80×1.00-0.4	1.60	(2.00+0.50)×0.80×1.00-0.4	1.60	1.60	S(ほ)	OK	S(ほ)	OK		
		1	11.6	×	—	1.00	—	(2.00-0.50)×0.50×1.00-0.6	0.15	0.00×0.50×1.00-0.6	-0.60	0.15	SⅡ(ろ)	OK	SⅡ(ろ)	OK		
		3	11.6	×	—	1.00	—	(2.00-0.50)×0.50×1.00-0.6	0.15	(2.00+0.50)×0.50×1.00-0.6	0.65	0.65	SⅡ(ろ)	OK	SⅡ(ろ)	OK		
		4	11.6	×	—	1.00	—	(2.00+0.50)×0.50×1.00-0.6	0.65	0.00×0.50×1.00-0.6	-0.60	0.65	SⅡ(ろ)	OK	SⅡ(ろ)	OK		
		5	11.6	×	—	1.00	—	0.00×0.50×1.00-0.6	-0.60	0.00×0.50×1.00-0.6	-0.60	-0.60	□(い)	OK	□(い)	OK		
	7	11.6	×	—	1.00	—	0.00×0.50×1.00-0.6	-0.60	(2.00+0.50)×0.50×1.00-0.6	0.65	0.65	SⅡ(ろ)	OK	SⅡ(ろ)	OK			
	8	11.6	×	—	1.00	—	(2.00+0.50)×0.50×1.00-0.6	0.65	0.00×0.50×1.00-0.6	-0.60	0.65	SⅡ(ろ)	OK	SⅡ(ろ)	OK			
	9	11.6	×	—	1.00	—	(2.00-0.50)×0.50×1.00-0.6	0.15	0.00×0.50×1.00-0.6	-0.60	0.15	SⅡ(ろ)	OK	SⅡ(ろ)	OK			
	11	11.6	×	—	1.00	—	(2.00-0.50)×0.50×1.00-0.6	0.15	0.00×0.50×1.00-0.6	-0.60	0.15	SⅡ(ろ)	OK	SⅡ(ろ)	OK			
	12	11.6	○	—	1.00	—	(2.00+0.50)×0.80×1.00-0.4	1.60	(2.00+0.50)×0.80×1.00-0.4	1.60	1.60	S(ほ)	OK	S(ほ)	OK			

6面 木造壁量計算表2025 S:1/100

剛心算定表							
方向	階	存在長 m	距離 m	存在長×距離	剛心 S		
		Lxi	Yi	Lxi・Yi	Sy		
X	2	4.00×0.910×1	3.640	10.360	37.71	15.267	
		2.00×1.000×1	2.000	16.000	32.00		
		2.00×1.000×1+2.00×2.000×1	6.000	18.000	108.00		
		11.640		177.71			
	1	2.00×2.000×1+2.00×1.000×1	6.000	10.360	62.16		15.948
		2.00×1.000×1	2.000	13.090	26.18		
		2.00×2.000×2+2.00×1.000×1	10.000	14.000	140.00		
		2.00×1.000×1	2.000	17.000	34.00		
		2.00×1.000×2	4.000	18.000	72.00		
		2.00×1.000×4	8.000	22.000	176.00		
	32.000		510.34				
		Lyj	Xj	Lyj・Xj	Sx		
Y	2	2.00×0.910×1+2.00×1.000×1	3.820	12.000	45.84	15.144	
		2.00×0.910×1	1.820	15.000	27.30		
		2.00×1.306×1+2.00×2.000×1	6.612	17.000	112.40		
		12.252		185.54			
	1	2.00×1.820×1+2.00×2.000×2+2.00×0.910×1	13.460	12.000	161.52		15.964
		2.00×2.000×1+2.00×0.910×1	5.820	15.000	87.30		
		2.00×0.910×1+2.00×1.306×1	4.432	17.000	75.34		
		2.00×2.000×1	4.000	19.000	76.00		
		2.00×1.000×1	2.000	21.000	42.00		
		2.00×1.000×2	4.000	24.000	96.00		
	33.712		538.16				

$$S_x = \sum (L_y \cdot X) / \sum L_y$$

$$S_y = \sum (L_x \cdot Y) / \sum L_x$$

重心算定表(基準法)										
階	床面積 m ²		β	区画重量	重心 m		区画重量×重心		重心 G	
	①	Ai			Xi	Yi	Wi・Xi	Wi・Yi	Gx	Gy
2	①	38.200000	2.00	76.400000	14.500	14.180	1107.80	1083.35	14.500	14.180
	計			76.400000			1107.80	1083.35		
1	①	38.200000	2.60	99.320000	14.500	14.180	1440.14	1408.36	16.551	16.196
	②	20.000000	2.00	40.000000	14.500	20.000	580.00	800.00		
	③	56.000000	2.00	112.000000	20.500	18.000	2296.00	2016.00		
	計			251.320000			4316.14	4224.36		
	累計			327.720000			5423.94	5307.71		

$$G_x = \sum (W \cdot X) / \sum W$$

$$G_y = \sum (W \cdot Y) / \sum W$$

偏心率算定表(基準法)						
階	方向	重心 G	剛心 S	弾力半径 R	偏心距離 L	偏心率 E
2	X	14.500	15.144	4.084	0.644	0.27
	Y	14.180	15.267	3.980	1.087	0.17
1	X	16.551	15.964	5.919	0.587	0.05
	Y	16.196	15.948	5.767	0.248	0.11

$$L_x = |S_x - G_x|$$

$$L_y = |S_y - G_y|$$

$$E_x = L_y / R_x$$

$$E_y = L_x / R_y$$

壁配置診断表(基準法)									
階	方向	壁量安全率		偏心率		壁心率		直下壁率	
2	X	1.05	普通	0.27	普通	0.23	普通	0.48	普通
	Y	1.10	普通	0.17	良	0.04	優良	0.36	普通
1	X	1.00	普通	0.05	優良	0.10	優良		
	Y	1.05	普通	0.11	優良	0.09	優良		

7面 木造壁量計算表2025 S:1/100

PROJECT TITLE	永野様邸	ア・ポイント企画設計	二級建築士事務所 第(24)-20668号	DRAWING TITLE	7面 木造壁量計算表2025	SHEET No	15
MEMO		長崎県長崎市網場町493	二級建築士 佐野木 茂伸 長崎県知事 第6274号			SCALE	1/100
		095-813-8255	095-807-3962				

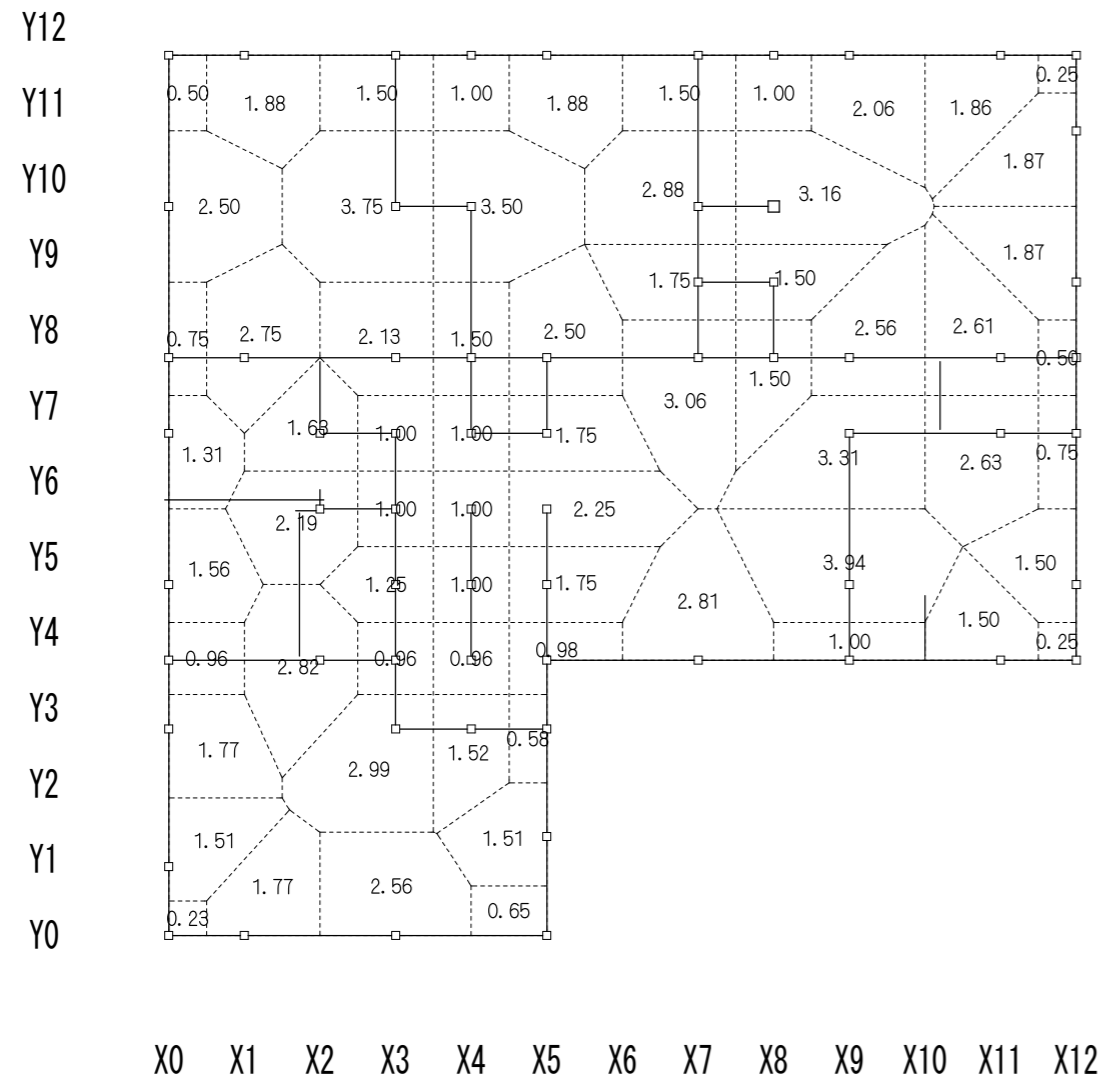

1階柱負担領域分割図

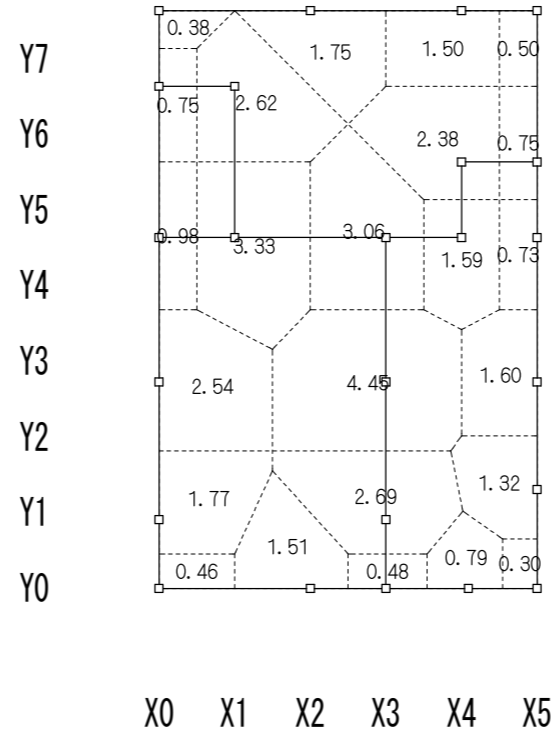

2階柱負担領域分割図

階	柱の小径 b (mm)	横架材間距離 h (mm)	小径/横架材間距離 b/h	断面最小二次半径 b/√12	有効細長比 √12×h/b	判定 ≤150
2	105.0	2695.0	1 / 25.6	30.31	89.0	OK
1	105.0	2904.0	1 / 27.6	30.31	95.9	OK

必要	切り上げ
存在	切り捨て

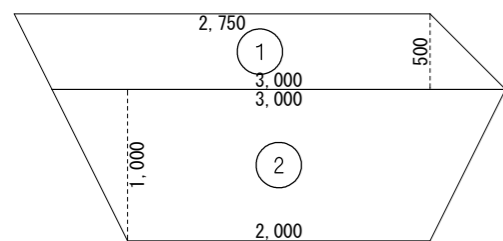

計算式	面積
① (3.000+2.750) × 0.500 ÷ 2.0	1.437500
② (3.000+2.000) × 1.000 ÷ 2.0	2.500000
合計 m ²	3.94

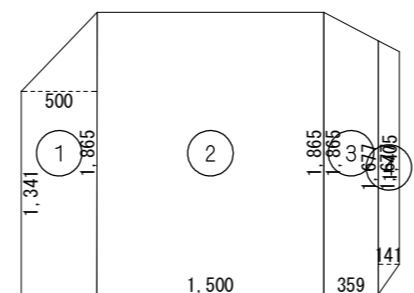

計算式	面積
① (1.865+1.341) × 0.500 ÷ 2.0	0.801500
② 1.500 × 1.865	2.797500
③ (1.865+1.677) × 0.359 ÷ 2.0	0.635789
④ (1.677+1.405) × 0.141 ÷ 2.0	0.217281
合計 m ²	4.45

8面 木造壁量計算表2025 S:1/100